

- CONFINE COMUNALE
- LIMITE GIUNZIONE CARTOGRAFIA CTR E RILIEVO FOTOGRAFOMETRICO
- CENTRO ABITATO
- LIMITE DEI 600m

AMBITI DI TRASFORMAZIONE URBANISTICA

- RESIDENZIALI**
 ATR-1 Località Rodella ATR-4 Località Sasera
 ATR-2 Località Pradello ATR-4b Località Sasera
 ATR-3 Località Pozzo ATR-5 Località Pozzo

AREE DI VALORE PAESAGGISTICO-AMBIENTALE ED ECOLOGICHE

- Area E3 - TERRENO DI VERSANTE DI TUTELA ECOLOGICA E PER ATTIVITA' AGRICOLE (art. 56 NTA)
- Area VP - VERDI PRIVATI NON EDIFICABILI (art. 60 NTA)
- TERRAZZAMENTI (art. 17 PTCP art. 61 NTA)
- FORRE (art. 21 PTCP art. 62 NTA)
- CASCATE (art. 22 PTCP art. 63 NTA)
- VIABILITA' DI RILEVANZA PAESISTICA: STRADE PANORAMICHE (art. 18 PTCP art. 64 NTA)
- SENTIERI (art. 64 NTA)

CORSI D'ACQUA

- CORSI D'ACQUA E PALUDI (art. 22bis PTCP art. 65 NTA)
- ASTE IDRICHE SECONDARIE (art. 65 NTA)

VINCOLO GEOLOGICO

- Classe di fattibilità geologica 4 (art. 68.6.3 NTA)

VINCOLI

- ZONE A VINCOLO AMBIENTALE art.142 DL 42/2004
- C) FIUMI (art. 68.3 NTA)
- D) MONTAGNE >1600 m slm (art. 68.3 NTA)
- VS 1 RISPETTO CIMITERIALE (art. 68.4 NTA)

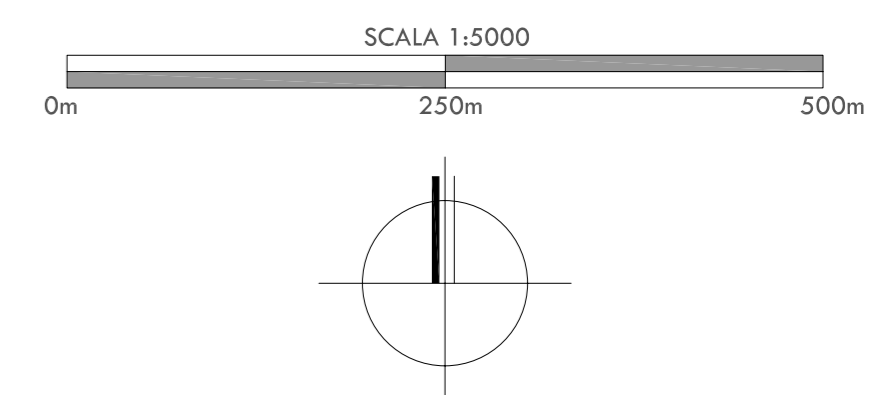

RILIEVO AEROTOGRAMMETRICO I.L.T.A.V.
 20117 Montagna-Via Mancera 328 - 034 - 1999
 Direzione lavori: Ufficio Tecnico Comunità Montana
 Dott. Arch. Giuseppe Sacconi
 Collabora in c.a.: Prof. Dott. Arch. Danilo Anselmi
 Ripresa aerea del 14.04.1998 - 27.01.2000
 Convezione S.M.A. n. 1.142 del 14.07.1999
 Nulla osta alla diffusione ai sensi D.P.F.R. N° 367 del 20.09.2000
 Anno di esecuzione 2002

AMBITI URBANI CONSOLIDATI

- A - CENTRO STORICO E NUCLEI DI ANTICA FORMAZIONE (art. 40/41 NTA)
- A1 - RURALI DI VALORE AMBIENTALE ARCHITETTONICO (art. 40/41 NTA)
- B - TESSUTO A PREVALENZA RESIDENZIALE AD ALTA DENSITA' (art. 47 NTA)
- C - TESSUTO A PREVALENZA RESIDENZIALE A BASSA DENSITA' (art. 48 NTA)
- D1 - TESSUTO PRODUTTIVO MISTO PER BENI E SERVIZI (art. 50 NTA)
- D2 - TESSUTO PRODUTTIVO A PREVALENZA ARTIGIANALE (art. 51 NTA)
- D3 - TURISTICO RICETTIVA (art. 52 NTA)

AREE DESTINATE ALL'ESERCIZIO DELL'ATTIVITA' AGRICOLA

- E1 - TERRENO PER COLTURA SPECIALIZZATA (art. 54 NTA)
- E2 - TERRENO PER COLTURA NON SPECIALIZZATA (art. 55 NTA)
- E4 - AREE AGRICOLE DI COLTURA E TRASFORMAZIONE (art. 57 NTA)
- E5 - AREE AGRICOLE DI ALLEVAMENTO E TRSAFORMAZIONE (art. 58 NTA)

AREE NON SOGGETTE A TRASFORMAZIONE URBANISTICA

- ELEMENTI DEL PAESAGGIO
- SENTIERI DI INTERESSE PROVINCIALE (art. 57 PTCP art. 64 NTA)

SISTEMI DEL PAESAGGIO

- SISTEMA DEI SITI DI VALORE MONUMENTALE, AMBIENTALE, ARCHITETTONICO (art. 66.6 NTA)
- SISTEMA DEI PERCORSI STORICI (archi) (art. 66.7 NTA)
- SISTEMA RELIGIOSO STORICO 1500-1800 DIFFUSO chiese nei nuclei di antica formazione; chiese di versante, santelle (art. 66.2 NTA)
- SISTEMA DEL CASTELLO DI DOMOFOLE
- CASE DI VALORE STORICO ARCHITETTONICO (art. 43 NTA)
- MASSI CON CANTINE INTERRATE (art. 66.5.4 NTA)
- SISTEMA DEI MASSI ERRATICI (art. 66.4 NTA)
- FONTANE
- SISTEMA DEGLI AFFRESCHI (art. 66.3 NTA)

AREE PER LA MOBILITA'

- VIABILITA' ESISTENTE E DI NUOVA PREVISIONE
- VS 2 RISPETTO STRADALE (art. 68.5 NTA)

AREE PER SERVIZI TECNOLOGICI

- AREE PER SERVIZI TECNOLOGICI

AREE PER SERVIZI CON PREVALENTE AMBITO D'UTENZA COMUNALE

- Area S - AREA PER ATTREZZATURE PUBBLICHE, DI USO E DI INTERESSE PUBBLICO, RELIGIOSO E GENERALE
- AREA PER L'EDILIZIA SCOLASTICA

Comune di Mello
 Provincia di Sondrio Regione Lombardia

PIANO DELLE REGOLE
 DISCIPLINA DELLE AREE

titolo: C1.0-A- 10.08.POT.DP.C1.0-A- 1:5000
 codice documento: 10.08.POT.DP.C1.0-A-
 Delibera di adozione C.C. Delibera di approvazione C.C. Pubblicazione B.U./R.L.
 n° 2 del 27 marzo 2010 n° del... del... n°... del...
 Il Sindaco Il Responsabile del Procedimento

progettista: Dott. Arch. Icaro Bongio - Piazza 3 Novembre, n°38 - 23017 Mobbegno (SO) - Tel.0342/611121 - Fax. 0342/600889

PGT Piano di Governo del Territorio

